

# **Электрическая беговая дорожка**

---

## **Sundays Fitness T-136**

### **Инструкция по эксплуатации**

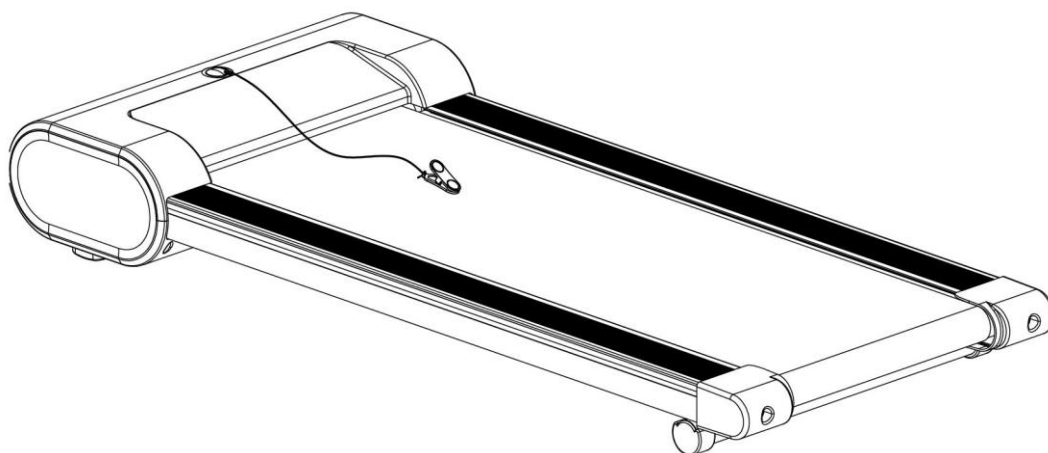

#### Специальные советы:

1. Перед установкой и эксплуатацией внимательно прочтите данное руководство по эксплуатации.
2. Сохраните это руководство для использования в будущем.
3. Товар может незначительно отличаться от изображения товаров из-за модернизации модели.

---

---

**ПРЕДУПРЕЖДЕНИЕ**- Перед использованием беговой дорожки прочтите все инструкции. Для продления срока службы беговой дорожки важно регулярно ее обслуживать. Несоблюдение регулярного технического обслуживания беговой дорожки может привести к аннулированию

## **ВАЖНАЯ ИНФОРМАЦИЯ ПО**

### **БЕЗОПАСНОСТИ**

**Опасность**-Чтобы снизить риск поражения электрическим током, отключите беговую дорожку от электрической розетки перед чисткой и / или обслуживанием. НЕ ИСПОЛЬЗУЙТЕ УДЛИНИТЕЛЬ: НЕ ПЫТАЙТЕСЬ ОТКЛЮЧИТЬ ЗАЗЕМЛЕННУЮ ВИЛКУ, ИСПОЛЬЗУЯ АДАПТЕРЫ ИЛИ ЛЮБЫМ СПОСОБОМ ИЗМЕНИТЬ ШНУР.

- 1) Установите беговую дорожку на плоской ровной поверхности с доступом к заземленной розетке с подходящим напряжением и частотой.
- 2) Не работайте на беговой дорожке на мягком, плюшевом или ворсистом ковре. Это может привести к повреждению ковра и беговой дорожки.
- 3) Не блокируйте заднюю часть беговой дорожки. Обеспечьте зазор не менее 1 метра между задней частью беговой дорожки и любым предметом.
- 4) При использовании ставьте устройство на твердую ровную поверхность.
- 5) Никогда не позволяйте детям находиться на беговой дорожке или рядом с ней.
- 6) Во время бега убедитесь, что пластиковый зажим закреплен на вашей одежде. Это сделано для вашей безопасности, если вы упадете или отодвинетесь слишком далеко на беговой дорожке.
- 7) Держите руки подальше от всех движущихся частей.
- 8) Никогда не используйте беговую дорожку, если у нее поврежден шнур или вилка.
- 9) Держите шнур подальше от нагретых поверхностей.
- 10) Не работайте там, где используются аэрозольные распылители или вводится кислород. Искры от двигателя могут воспламенить легковоспламеняющуюся среду.
- 11) Никогда не роняйте и не вставляйте какие-либо предметы в отверстия.

- 
- 
- 12) Беговая дорожка предназначена только для домашнего использования и не предназначена для длительного бега.
  - 13) Для отключения переведите все элементы управления в положение «выключено», выньте ключ безопасности, а затем выньте вилку из розетки.
  - 14) Датчики пульса не являются медицинскими приборами. Различные факторы, в том числе движение пользователя, могут влиять на точность показаний пульса. Датчики пульса предназначены только для облегчения упражнений при определении тенденций сердечного ритма в целом.
  - 15) Используйте предоставленные поручни; они для вашей безопасности.
  - 16) Носите подходящую обувь. Туфли на высоком каблуке, туфли, сандалии или бег босиком не подходят для беговой дорожки. Рекомендуется качественная спортивная обувь, чтобы избежать утомления ног.
  - 17) Допустимая температура: от 5 до 40 градусов.

После использования выньте ключ безопасности.

## **ЭЛЕКТРОБЕЗОПАСНОСТЬ**

### **ПРЕДУПРЕЖДЕНИЕ!**

1. НИКОГДА не используйте с этой беговой дорожкой настенную розетку с защитой от замыкания на землю (GFCI). Прокладывайте шнур питания вдали от движущихся частей беговой дорожки, включая подъемный механизм и транспортировочные колеса.
2. НИКОГДА не используйте беговую дорожку от генератора или источника бесперебойного питания.
3. НИКОГДА не снимайте какие-либо крышки, не отключив предварительно питание переменного тока.
4. НИКОГДА не подвергайте беговую дорожку воздействию дождя или влаги. Эта беговая дорожка не предназначена для использования на открытом воздухе, возле бассейнов или в любой другой среде с высокой влажностью.

## **ВАЖНЫЕ ИНСТРУКЦИИ ПО ЭКСПЛУАТАЦИИ**

- 1) Вставьте вилку кабеля питания непосредственно в розетку.
- 2) Постоянное время работы менее 2 часов. Обязательно прочтите все руководство перед использованием машины.
- 3) Помните, что изменения скорости и наклона не происходят сразу. Установите желаемую скорость на консоли компьютера и отпустите кнопку регулировки. Компьютер будет постепенно подчиняться команде.
- 4) Соблюдайте осторожность, занимаясь другими видами деятельности во время ходьбы по беговой дорожке; например, просмотр телевизора, чтение и т. д. Эти отвлекающие факторы могут привести к потере равновесия или отклонению от ходьбы по центру ремня; что может привести к серьезной травме.
- 5) Во избежание потери равновесия и непредвиденных травм НИКОГДА не садитесь на беговую дорожку и не сходите с нее, когда полотно движется. Этот агрегат запускается с очень низкой скоростью. Стойте на полотне, пока оно медленно ускоряется, чтобы начать движение после того, как вы освоитесь с машиной
- 6) Всегда держитесь за опору при внесении изменений с помощью кнопок управления.
- 7) Ключ безопасности поставляется с этим оборудованием и должен использоваться в случае возникновения чрезвычайной ситуации. Операционные функции могут выполняться только тогда, когда ключ безопасности вставлен в консоль. В экстренной ситуации выньте ключ безопасности, чтобы немедленно остановить беговое полотно и выключить беговую дорожку. Консоль дисплея будет сброшена после того, как ключ безопасности будет вставлен повторно.
- 8) Клавиши управления на консоли точно настроены на работу и требуют минимального давления пальцами. Во избежание повреждения клавиш не прилагайте чрезмерных усилий при работе с элементами управления.
- 9) Это оборудование предназначено только для использования взрослыми! Не разрешайте детям использовать или играть рядом с этой беговой дорожкой. Если дети присутствуют, они должны постоянно находиться под присмотром взрослых. Это оборудование не предназначено для терапевтического использования. Перед началом любой программы упражнений проконсультируйтесь с врачом.

## КОМПОНЕНТЫ:

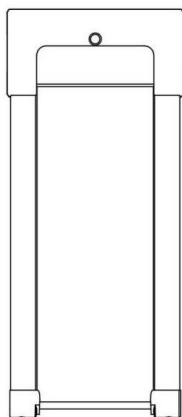

A



B



C



D



E



F

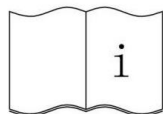

G

№.	Описание	Прим.	Кол-во
A	Беговая дорожка		1
B	Дистанционное управление		1
C	Кабель питания		1
D	Ключ безопасности		1
E	Гаечный ключ		1
F	Смазочное масло	20мл/бут.	1
G	Инструкция		1

---

---

# ИНСТРУКЦИИ ПО РАБОТЕ

## 1. БЕГОВАЯ ДОРОЖКА

- ① БЕГОВОЕ ПОЛОТНО
- ② ДИСПЛЕЙ
- ③ ОТВЕРСТИЕ ДЛЯ КЛЮЧА БЕЗОПАСНОСТИ
- ④ КОЛЕСО
- ⑤ КНОПКА ЗАЩИТЫ ОТ ПЕРЕГРУЗКИ
- ⑥ ПЕРЕКЛЮЧАТЕЛЬ КВАДРАТНЫЙ
- ⑦ РАЗЪЕМ ПИТАНИЯ
- ⑧ КОЛЕСО

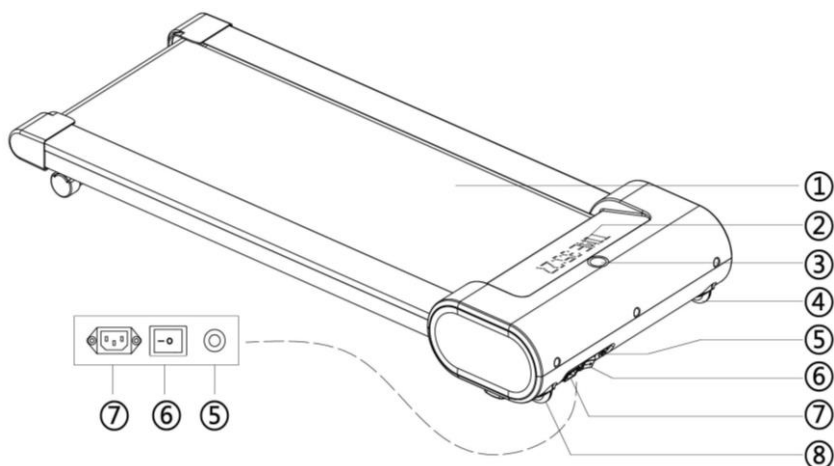

## 2. ДИСПЛЕЙ:

TIME 3:35    SPD 3.0    KM 0.88    KCAL 20.8    STEP 00035

Отображение времени    Отображение скорости    Отображение расстояния    Отображение шагов

---

Отображает время, расстояние, калории, шаги и значение скорости по очереди каждые 5 секунд

### 3. ФУНКЦИИ ДИСТАНЦИОННОГО УПРАВЛЕНИЯ:

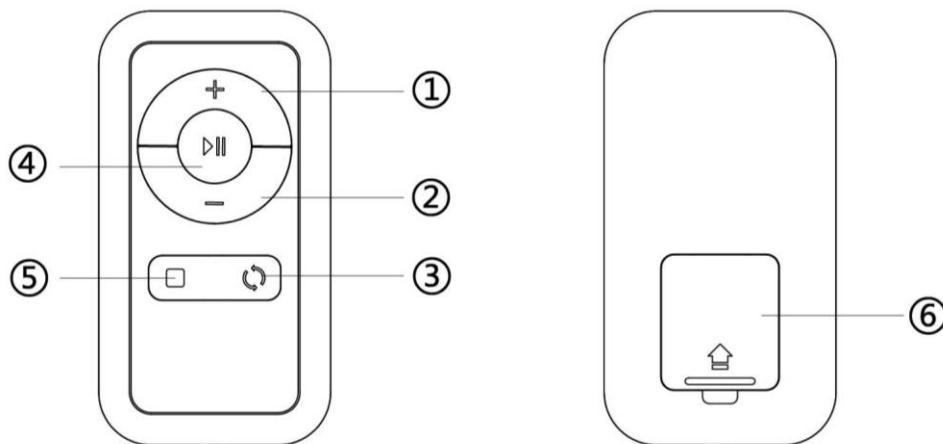

- ①. **SPEED + BUTTONS:** Нажмите эту кнопку, чтобы увеличить скорость.
- ②. **SPEED – BUTTONS:** Нажмите эту кнопку, чтобы уменьшить скорость.
- ③. **DISPLAY SWITCH BUTTON:** Во время использования вы можете нажать эту кнопку для переключения дисплея между время, расстояние, калории, шаги и значение скорости.
- ④. **START/PAUSE BUTTON:** Нажмите эту кнопку, чтобы запустить или приостановить работу машины.
- ⑤. **STOP BUTTON:** Нажмите эту кнопку, чтобы остановить машину.
- ⑥. **BATTERY COVER**

**ПРИМЕЧАНИЕ.** При попытке сойти с беговой дорожки, если вы не нажимаете кнопку «Пуск / Пауза», беговая дорожка автоматически остановится в течение 10 секунд. Если вы хотите продолжить тренировку, перезапустите беговую дорожку.

---

## **НАПОМИНАНИЕ СМАЗКИ**

Вашей беговой дорожке требуется смазка каждые 300 км. Система будет издавать звуковой сигнал каждые 10 секунд и отобразить значок «OIL» на вашем дисплее, чтобы напомнить вам, когда пришло время. Пожалуйста, прочтите инструкцию по смазке, чтобы правильно смазывать вашу машину. Нанесите смазочное масло на середину ходовой части с обеих сторон. После нанесения нажмите и удерживайте кнопку STOP в течение 3 секунд, чтобы сбросить напоминание.

## **ФУНКЦИЯ ЭНЕРГОСБЕРЕЖЕНИЯ:**

Когда беговая дорожка не используется в течение 10 минут, она переходит в режим энергосбережения. Когда беговая дорожка находится в этом режиме, оконное отображение компьютера будет отключено. Чтобы снова включить его, нажмите любую кнопку.

## **О**ВКЛЮЧИТЬ:

Поверните выключатель питания к этому символу, чтобы включить беговую дорожку.

## **И**ВЫКЛЮЧИТЬ:

Поверните выключатель питания к этому символу, чтобы выключить беговую дорожку.



---

---

## ЭКСПЛУАТАЦИЯ

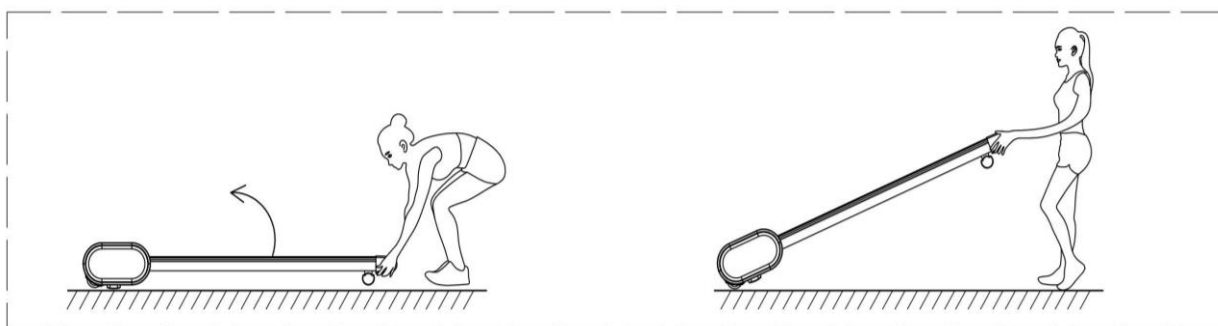
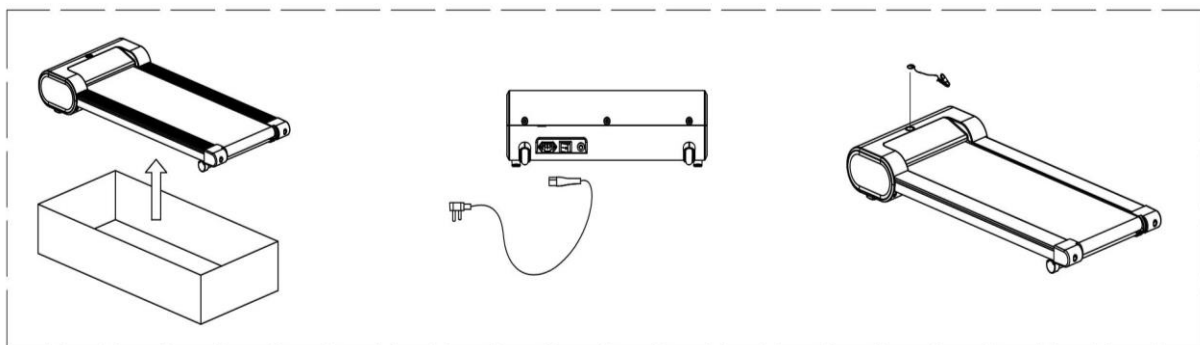

# ИСПРАВЛЕНИЕ ПРОБЛЕМ

ПРОБЛЕМА	ВОЗМОЖНАЯ ПРИЧИНА	ПРЕДЛАГАЕМЫЕ ДЕЙСТВИЯ
Беговая дорожка не запускается	Не подключена	Вставьте шнур в розетку
	Ключ безопасности не вставлен	Вставьте ключ безопасности
Беговое полотно не отцентрировано	Натяжение бегового ремня не исправит с левой или правой стороны	Зафиксируйте регулировочные болты с левой и правой стороны заднего ролика.
Компьютер не работает	Провода от компьютера и нижняя плата управления неправильно подключены.	Проверить соединения проводов от компьютера к плате управления.
	Трансформатор поврежден	Если трансформатор поврежден, обратитесь в службу поддержки.
E01 или E13: сбой сообщения	Провода от компьютера и нижняя плата управления неправильно подключены.	Проверьте соединения проводов от компьютера к плате управления. Если провод был проколот или поврежден, его необходимо заменить. Если проблема не устранена, возможно, вам потребуется заменить плату управления.
E02: Взрывозащита	Входное напряжение ниже 50% от требуемого напряжения.	Убедитесь, что входящий источник питания имеет необходимое напряжение. Проверьте плату управления, при повреждении замените.

		Проверьте двигатель, при повреждении замените.
E03: Нет сигнала датчика скорости	Плата управления не принимает сигнал датчика скорости.	Проверьте, правильно ли подключен порт датчика скорости, если соединение ненадежно, подключите. Проверьте, не поврежден ли датчик скорости, при необходимости замените. Проверьте плату управления, при повреждении замените.
E04: Наклон не работает	Наклонный мотор поврежден, или провод для наклонного мотора неправильно подключен или поврежден	Подсоедините или замените провод мотора наклона. Замените электродвигатель мотора новым.

E05: Защита от перегрузки по току (система самозащиты)	Входное напряжение слишком низкое или слишком высокое. Плата управления повреждена.	Перезапустите беговую дорожку. Проверьте входное напряжение, чтобы убедиться, что оно правильное.
	Движущаяся часть беговой дорожки застряла, и поэтому двигатель не может правильно вращаться.	Осмотрите движущиеся части беговой дорожки, чтобы убедиться, что они работают правильно. Проверьте двигатель, прислушайтесь к странному шуму и проверьте, нет ли запаха гари. При необходимости замените двигатель. Проверить плату управления, при повреждении заменить. Смажьте беговую дорожку.

E06: Неисправность мотора	Провод двигателя не подключен или двигатель поврежден.	Проверьте провода двигателя, чтобы убедиться, что двигатель подключен. Если провод был проколот или поврежден, его необходимо заменить. Если проблема не устранена, возможно, потребуется заменить двигатель.
E08: Неисправность платы управления	Плата управления не подключена.	Проверьте верхний и средний провода, чтобы убедиться, что плата управления подключена. Если провод был проколот или поврежден, его необходимо заменить. Если проблема не устранена, возможно, вам потребуется заменить плату управления.
E10: Неисправность мотора	Двигатель поврежден или движущаяся часть беговой дорожки застряла, поэтому двигатель не может нормально вращаться.	Слишком большой крутящий момент, установите меньший крутящий момент. Осмотрите движущиеся части беговой дорожки, чтобы убедиться, что они работают правильно. При необходимости замените двигатель. Смажьте беговую дорожку.

---

---

## **ОБСЛУЖИВАНИЕ И УХОД**

### **1. Очистка**

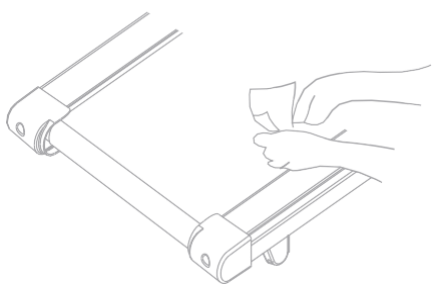

Генеральная уборка продлит срок службы беговой дорожки и продлит ее работу. Содержите устройство в чистоте и регулярно очищайте его от пыли. Очистите обе стороны бегового полотна, чтобы под полотном не скапливалась пыль. Держите кроссовки в чистоте, чтобы грязь с обуви не изнашивала беговую поверхность и полотно. Очистите поверхность бегового полотна чистой влажной тканью.

### **2. Регулировка полотна (№ С07)**

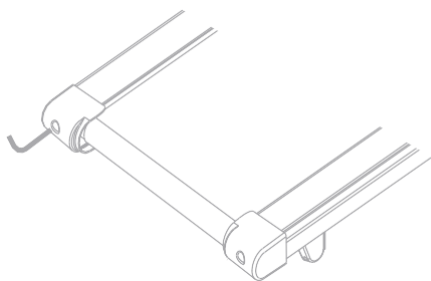

Установите дорожку на ровную поверхность и установите скорость 4 км/ч, чтобы проверить, не съезжает ли беговое полотно.

1. Если полотно перемещается влево, поверните регулировочный болт влево на  $1/2$  оборота по часовой стрелке,
2. Если полотно перемещается вправо, поверните регулировочный болт вправо на  $1/2$  оборота по часовой стрелке,
3. Если беговое полотно ослабнет: чтобы натянуть, поверните левый и правый регулировочные болты на  $1/2$  оборота по часовой стрелке.

### 3. Смазка:

Смазка движущейся поверхности и движущейся ленты имеет важное значение, поскольку трение между ними влияет срок службы и функции беговой дорожки, поэтому рекомендуется регулярно проверять поверхность и полотно.

1. Поднимите полотно с одной стороны и нанесите смазку на беговую дорожку. Используйте тряпку, чтобы тщательно протереть смазку по беговой дорожке.
2. Повторите этот процесс для другой стороны.

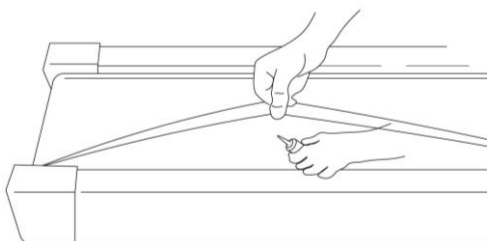

## РАЗОБРАННЫЙ ВИД

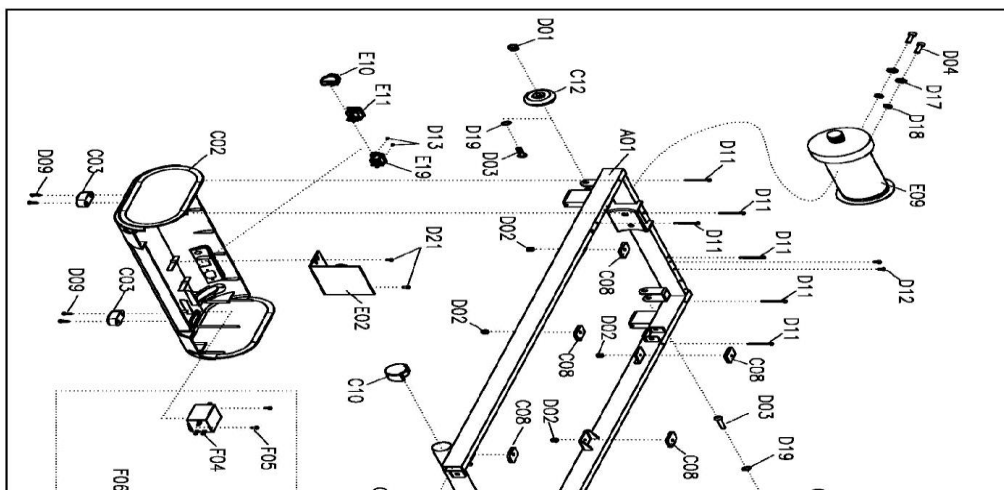



---

---

## СПИСОК ДЕТАЛЕЙ

№.	Описание	Прим.	Кол-во	№.	описание	Прим.	Кол-во
A01	Основание		1	D15	Винт	ST2.5*6.0	8
A02	Стойка-усилитель		1	D16	Винт	ST2.9*6	5
B01	Передний ролик		1	D17	Пружинная шайба	8	2
B02	Задний ролик		1	D18	Плоская шайба	8	2
B03	Шестигранный ключ	5mm	1	D19	Шайба	8	2
B04	Пластина		1	D20	Шайба	6	3



	безопасности						
C01	Верхняя крышка мотора		1	D21	Винт	ST4.2*12(head with washer)	5
C02	Нижняя крышка мотора		1	D22	Винт	ST4.2*12	2
C03	Подушка для ног		2	D23	Болт	M6*25	2
C04	Левый торцевой колпачок		1	E01	Консоль		1
C05	Правый торцевой колпачок		1	E02	Панель управления		1
C06	Боковая стойка		2	E03	Провод связи консоли		1
C07	Беговое полотно		1	E04	Дистанционное управление		1
C08	Резиновая подушка		6	E05	линия переменного тока	Blue	1
C09	Ремень двигателя		1	E06	линия переменного тока	Brown	2
C10	С-образная подушка для ног 2		2	E07	Датчик скорости		1
C11	Резиновая шайба		1	E08	Ключ безопасности		1
C12	Регулируемое колесо		2	E09	Мотор		1
C13	Крышка платы консоли		1	E10	Защита от перегрузки		1
C14	Оптическая решетка		1	E11	Квадратный переключатель		1
D01	Гайка	M8	2	E12	Беговая поверхность		1
D02	Гайка	M6	4	E13	Магнитное кольцо		1
D03	Болт	M8*40	2	E14	Магнитный сердечник		1

D04	Болт	M8*15	2	E15	Провод питания		1
D05	Болт	M6*46	2	E16	линия переменного тока	Blue	1
D06	Болт	M6*45	1	E17	линия переменного тока	Brown	1
D07	Болт	M6*55	2	E18	Провод заземления		1
D08	Болт	M6*28	2	E19	Разъем питания		1
D09	Болт	M5*16	4	F01	линия переменного тока	(если есть)	1
D10	Болт	M5*12	2	F02	линия переменного тока	(если есть)	1
D11	Винт	ST4.2*50	6	F03	Провод заземления	(если есть)	1
D12	Винт	ST4.2*12	2	F04	Фильтр	(если есть)	1
D13	Винт	ST2.9*8.0	2	F05	Винт	ST4.2*12, (если есть)	2
D14	Винт	ST2.9*8.0	2	F06	Винт	ST4.2*12, (если есть)	1

Импортер: ООО «Триовист», Республика Беларусь, г. Минск, пр-т Победителей 100, оф. 203, Контакты: официальный сайт: 21vek.by, email: 21@21vek.by

Страна производства: Китай

Дата изготовления: см. маркировочный стикер, нанесенный на беговую дорожку

