

Оперативная норма: EN71-1
EN71-3

EN71-2
EN62115

Иллюстрация, принятая в инструкции, используется для объяснения рабочих параметров и конфигурации продукта. Когда есть небольшая разница между схемой сборки и реальностью, пожалуйста, собирайте в соответствии с реальным объектом.

Благодарим Вас за покупку нашей продукции. Мы предоставим вам комплексные услуги от всего сердца. Пусть ваша семья проживет счастливую жизнь, и пусть ваш малыш растёт счастливо!

Vespa® Official Product

Детский мотоцикл Sundays VESPA PX150 BJ008

Инструкция по эксплуатации

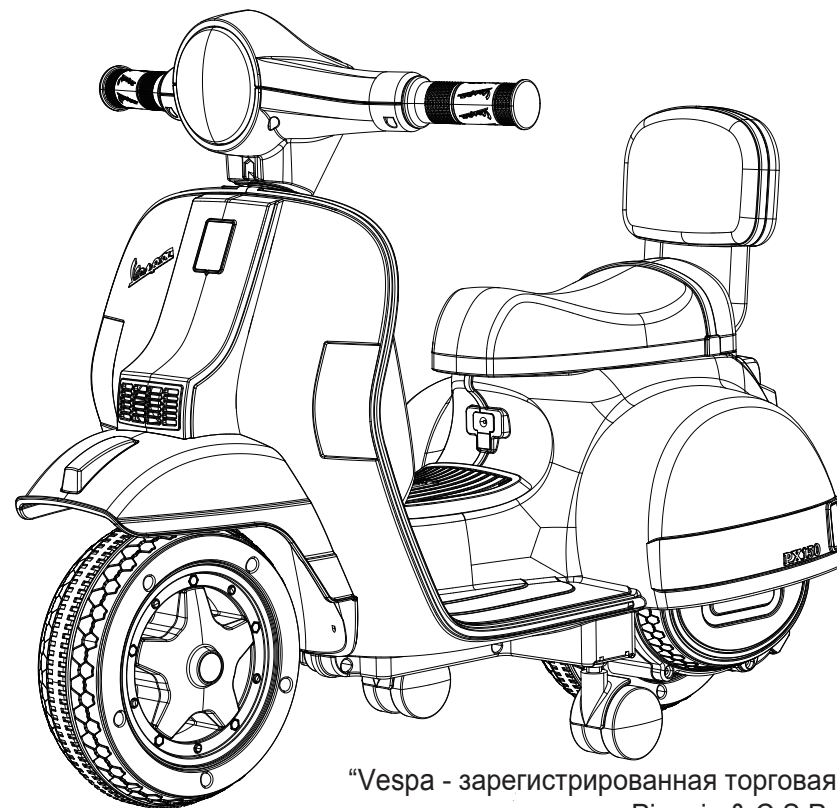

“Vespa - зарегистрированная торговая марка, принадлежащая Piaggio & C.S.P.A. и используется по лицензии © Happy Children Factory”

Мотоцикл должны собирать взрослые. Изображение носит справочный характер, продукт может отличаться от изображения, конфигурация зависит от вашего заказа!

ОПАСНОСТЬ УДУШЬЯ - Мелкие детали! Не для детей младше 3 лет!

Пожалуйста, внимательно прочтите инструкции по эксплуатации перед использованием.

1 Краткое введение	01
2 Техника безопасности.....	02
3 Список деталей.....	04
4 Аккумулятор.....	05
5 Этапы сборки.....	06
6 Управление.....	08
7 Зарядка.....	09
8 Уход.....	09
9 Проблемы и решения.....	09
10 Утилизация аккумулятора.....	11
11 Заключение.....	11

Краткое введение

Спасибо, что выбрали наш товар. Каждый образец транспортного средства разработан по уникальному дизайну: например, реалистичная имитация мотоцикла, который принесёт удовольствие вашим детям.

Желаем, чтобы наш мотоцикл сопровождал ваших детей в счастливое детство, а ваша семья была наполнена радостью и счастьем.

Возраст	3-6 лет	Грузоподъёмность	до 20 кг
Двигатель	RS380/6V/13000RMP	Размер	67*39.8*51.8 CM
Зарядное устройство	Вход: 110 or 220V 50HZ Выход: DC6V 500MA	Батарея	6V 4. 5Ah
Вид зарядки	Зарядное устройство	Время зарядки	8-12 часов
Тип	5A	Срок службы батареи:	Примерно 300 раз

ПРЕДУПРЕЖДЕНИЕ

1) Собирать могут только взрослые люди!

Мелкие детали, острые края в разобранном состоянии автомобиля. Следует соблюдать осторожность при распаковке и сборке транспортного средства.

2) Дети не должны трогать детали или помогать в сборке автомобиля. Мелкие детали несут опасность удушья. Детям играть с деталями запрещено.

3) Этот продукт запрещён для детей в возрасте до 3 лет.

4) Всегда правильно обрабатывайте защитный материал и полиэтиленовые пакеты перед сборкой.

5) Подходит для возраста 3-6 лет ;Максимальный вес ребёнка 20 кг.

6) Никогда не оставляйте ребёнка одного без присмотра. Всегда держите ребёнка в поле зрения, когда он катается. Научите вашего ребёнка правилам безопасности, прежде чем разрешать эксплуатацию этого транспортного средства. С этими правилами также должны быть ознакомлены все участники включённые в игру . Убедитесь, что дети знают и соблюдают эти правила безопасного вождения :

- Управлять только в обуви.
 - Всегда сидите на сиденье с ремнём безопасности.
 - Всегда надевайте шлем во время езды.
 - Только один ребёнок может одновременно кататься на мотоцикле.
- 7) Держите детей в пределах безопасных зон катания, такими местами являются:
- Вдали от проезжей части. Подальше от ступенек/машин/подъездных дорожек /дорог и переулков.
 - Вдали от наклонных поверхностей.
 - Подальше от других опасных мест.
 - Использовать Только на открытом воздухе. Как правило такими местами являются, плоская земля/детская площадка и другие твёрдые поверхности.

• Играйте в дневное время суток, избегая дождливую погоду или тёмное время суток.

8) Предупреждение. У этой игрушки нет педали тормоза. Перед использованием взрослый должен проверить основные компоненты, находится ли автомобиль в хорошем состоянии:

- Штекер батареи должен быть подключён, питание включено; батарея/зарядка/провод/штекер/кузов автомобиля и другие детали должны быть без повреждений.
- Избегайте использования повреждённого автомобиля до тех пор, пока он не будет отремонтирован.
- Игрушку следует использовать с осторожностью, так как требуется умение избегать падений или столкновений, приводящих к травмам пользователя или третьих лиц.
- Чтобы избежать поломки двигателей и передач, остановите автомобиль перед переключением передач от прямого к обратному переключателю.Пожалуйста, поверните переключатель вперед/стоп/назад в положение "О" в состоянии отсутствия движения. Выключите выключатель питания.(обратите внимание: этот переключатель управляет только частями привода.)



- Не бросайте в огонь. Батарея может взорваться.
- Герметичный свинцово-кислотный аккумулятор необходимо утилизировать экологически безопасным способом.
- Отнесите разряженную батарею в место по переработке свинцово-кислотных аккумуляторов.

ПРЕДУПРЕЖДЕНИЕ

1. Данный мотоцикл не является транспортным средством. Не используйте его на проезжей части. Пользоваться только в присутствии взрослых.
2. Не позволять использовать детям до 3-х лет
3. Перегружать мотоцикл запрещено! Максимальный вес ребёнка: 20 кг.
4. Мотоцикл должен быть проверен взрослыми перед использованием, чтобы обеспечить безопасность ребёнка.
5. Не мойте его водой, протирать только мягкой влажной тканью.
6. Зарядка аккумулятора должна производиться только взрослыми, зарядка не является игрушкой, не позволяйте детям играть с зарядным устройством.
7. Движение по общественным проспектам, улицам, склонам, бассейнам, ступеням и другим опасным зонам строго запрещено.
8. Не используйте этот продукт рядом с высоковольтными линиями, на заправочных станциях и в больницах.
9. Кататься только в обуви.
10. Внимательно прочтите и сохраните инструкцию.
11. Чтобы ребёнок не задохнулся, держите полиэтиленовые пакеты подальше от детей.

- Причина: сработал предохранитель. Автомобиль оборудован самовосстанавливающимся предохранителем. Когда автомобиль перегружен или эксплуатируется неправильно, самовосстанавливающийся предохранитель отключается на 1 минуту, прежде чем снова заработает. Самовосстанавливающийся предохранитель находится под сиденьем (см. Рисунок).



1) Ослаблен разъем аккумулятора или провода.

Убедитесь, что разъемы аккумулятора надёжно вставлены друг в друга.

2) Разрядился аккумулятор

Обратитесь к продавцу или производителю.

3) Электрическая система повреждена

Обратитесь к продавцу или производителю.

4) Мотор повреждён

Мотор нуждается в профессиональном ремонте. Обратитесь к продавцу или производителю.

5) Аккумулятор не заряжается

Причина: ослаблен разъем аккумулятора или разъем адаптера. Убедитесь, что разъем аккумулятора и адаптер надёжно вставлены вместе.

Причина: зарядное устройство не подключено.

Убедитесь, что зарядное устройство подключено к сетевой розетке и в розетку подаётся питание.

Причина: зарядное устройство не работает.

Зарядное устройство нагревается во время зарядки? В противном случае зарядное устройство может быть сломано, поэтому обратитесь к продавцу и производителю.

6) Автомобиль не работает очень долго

Причина: возможно, аккумулятор недостаточно заряжен

Возможно, аккумулятор заряжается недостаточно долго. После каждого использования или минимум один раз в месяц, заряжайте аккумулятор за 8-12 часов. Не заряжайте более 18 часов.

9) Не позволяйте детям прикасаться к колёсам.

10) Не буксируйте ничего и не перегружайте его, не превышайте максимальную грузоподъёмность 20 кг.

! Батарея/ зарядка/ щелочные батареи не являются игрушкой, запрещены для игры детей.

! Используйте только с предписанными производителями аккумуляторные батареи и зарядные устройства.

! Не используйте аккумулятор или зарядное устройство для каких-либо других продуктов. Это может привести к перегреву, пожару или взрыву.

! Не открывайте аккумулятор и зарядное устройство, не заряжайте аккумулятор вверх дном.

! Всегда поддерживайте батарею сухой. Не допускайте контакта мотоцикла с водой.

Зарядка

- Заряжайте за 4-6 часов до первого использования, но не заряжайте более 10 часов.

- Только взрослый может обращаться с батареей и заряжать её. Никогда не позволяйте детям делать это.

Перед зарядкой аккумулятора выключите выключатель питания.

- Каждый раз при зарядке аккумулятора проверяйте аккумулятор, зарядное устройство и их разъемы на предмет чрезмерного износа или повреждения. При обнаружении повреждений не используйте зарядку или аккумулятор до тех пор, пока не замените.

- Когда нормальная скорость автомобиля заметно замедляется и после каждого использования заряжайте аккумулятор в течение 8-12 часов, никогда не заряжайте аккумулятор дольше чем 18 часов.





Заряжайте аккумулятор ТОЛЬКО в сухом месте.

! Это нормально, что зарядное устройство и батарея остаются тёплыми во время зарядки.

! Заряжайте аккумулятор раз в три месяца, даже если автомобиль не использовался.

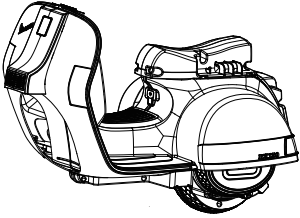
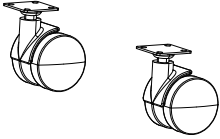
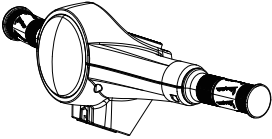
! При комнатной температуре ниже 5 °C, фактическая зарядка увеличивается на 3-5 часов. Ниже -5°C, пожалуйста, не используйте этот продукт.

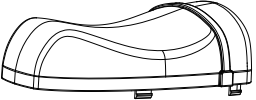
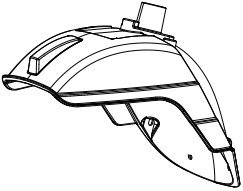
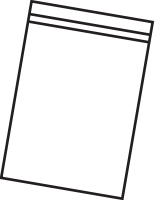
Пожалуйста, проверьте все детали перед сборкой и сохраните все упаковочные материалы до завершения сборки.

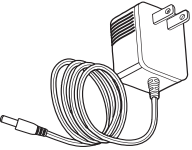
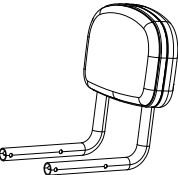
		
1 Основа	2 Боковые колёса	3 Двигатель
		
4 Переднее колесо	5 Сидение	6 Крыло
		
7 Пакет с винтами	8 Инструкция	9 Зарядка
		
10 Спинка (по желанию)	11	12
13	14	15

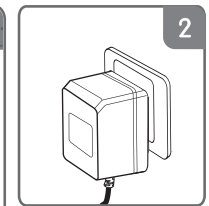
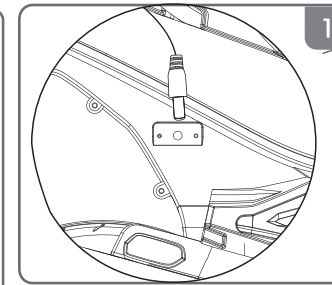
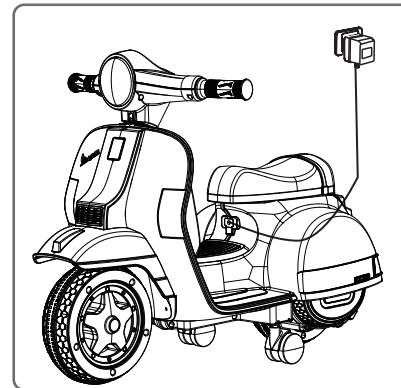

1. Откройте крышку зарядного устройства.
2. Подключите порт зарядного устройства к входному разъёму.
3. вставьте вилку зарядного устройства в розетку. Аккумулятор начнёт заряжаться.

- 1) Кузов сделан из полипропилена. Строго запрещено оставлять его под солнечными лучами или при температуре -15°C . Транспортное средство должно находиться вдали от горячих предметов, таких как духовка и обогреватель, пластиковые детали могут расплавиться.
- 2) Избегайте эксплуатации во влажных или снежных условиях и не опрыскивайте автомобиль из шланга. Не мойте автомобиль водой с мылом. Двигатели W или электрические переключатели могут заржаветь и вызвать отказ переключателя или двигателя.
- 3) Избегайте езды на автомобиле по песку, грязи или гравию. Это может привести к заклиниванию и вызвать отказ переключателя или двигателя.
- 4) Автомобиль можно протереть мягкой сухой тканью для придания блеска, пластиковые детали можно протереть не содержащим воска полиролем для мебели, нанесённым на мягкую ткань. Не используйте автомобильный воск. Не используйте мыло, воду и не опрыскивайте из шланга.
- 5) Не модифицируйте электрическую систему. Когда возникает неисправность, и они должны обслуживаться профессионалом. Внесение изменений может привести к пожару и серьёзным травмам, а также к повреждению электрической системы.
- 6) Используйте около полумесяца, потом проверьте, вращаются ли колеса быстро или нет, мотор работает нормально или нет. Используйте смазку для движущихся частей.

Транспорт не движется

- Низкий заряд батареи

После каждого использования и минимум раз в месяц заряжайте аккумулятор в течение 8-12 часов. Не заряжайте более 18 часов.

Заметьте! 1. При изменении положения руля, пожалуйста, убедитесь, что мотоцикл полностью остановлен, иначе он разрушит коробку передач и мотор.

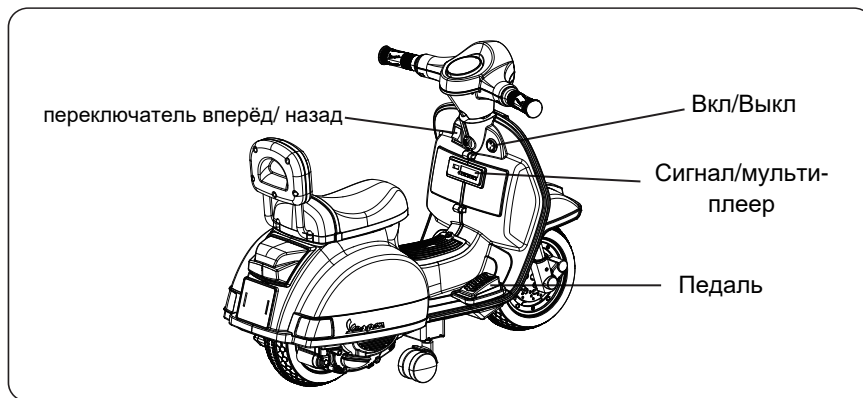

Все переключатели вынесены напротив сиденья мотоцикла.

Для переключения скоростей есть опция

• Вперёд

1. Нажмите кнопку "вперёд-назад" в положении "вперёд".
2. Нажмите педаль, и автомобиль поедет вперёд.

• Стоп

Автомобиль автоматически затормозит, когда нога вашего ребёнка будет снята с педали.

• Назад

1. Нажмите кнопку "вперед-назад" в положении "назад".
2. Нажмите на педаль, и автомобиль поедет назад.

• Скорость

1. Нажмите кнопку "high-low speed switch" в положении "high", автомобиль будет двигаться быстро.
2. Нажмите кнопку "high-low speed switch" в положении "low", автомобиль будет двигаться медленно.

Пожалуйста, обратите внимание на скорость и функцию mp3 только для справки, вся конфигурация зависит от вашего заказа!



Не подносите близко к уху, неправильное использование может привести к повреждению слуха.

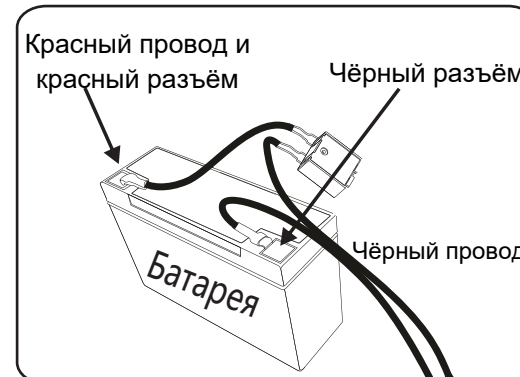

Вставляем красный провод на мотоцикле в красный разъём на аккумуляторе. Вставляем чёрный провод в чёрный разъём на аккумуляторе. (Избегайте неправильной полярности)

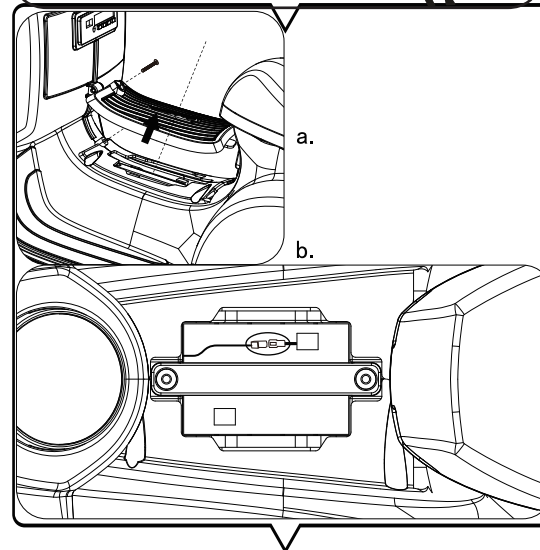

а. Выкрутите винты из крышки аккумуляторного отсека, затем можете её открыть.

б. Вставьте красный провод в красную колонку на аккумуляторе.

Пожалуйста, обратите внимание, что перед использованием продукта он должен быть собран взрослым в соответствии с этой инструкцией.

Шаг 4: Сначала выньте винт, затем вставьте линию головки в линию кузова, поместите головку в круглую трубу и сделайте винт через отверстие головки автомобиля и отверстие трубы, затяните винт.

Шаг 2: Вставьте крыло в положение фиксирующего отверстия кузова мотоцикла, а затем закрепите его винтами.

Шаг 3: Вставьте круглую трубу передней вилки в нижнюю часть кузова до тех пор, пока верхняя часть не будет полностью открыта. Обратите внимание на выравнивание железного листового дефлектора с пазом крыла, а затем стабильно разместите кузов.

Шаг 6: Вдавите сиденье в правые отверстия кузова автомобиля. (Обратите внимание, если вы покупаете транспорт со спинкой, перед сборкой кресла следует снять пластиковую перегородку в задней части подушки)

Шаг 5: Сборка спинки (это необязательно). Сделайте в спинке отверстие для кузова, прижмите его и закрепите двумя винтами.

Шаг 1: Выньте два боковых колеса, затем используйте четыре винта, чтобы закрепить на кузове автомобиля две стороны.

