

Складной баскетбольный стенд

Инструкция

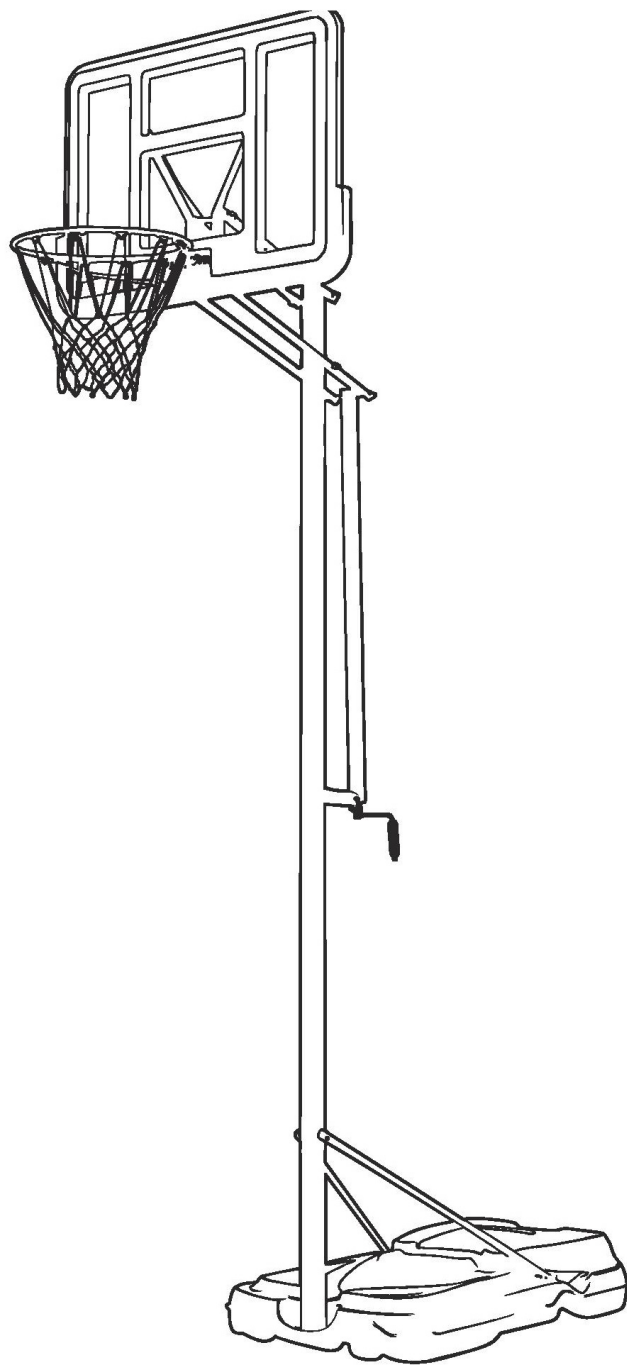

ZY-021

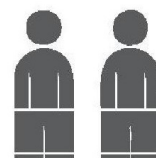

Двое взрослых

Подготовка

Пожалуйста, внимательно ознакомьтесь с данной инструкцией

Достаньте из коробки все детали баскетбольной стойки и разложите их на чистой и ровной поверхности. Сверьте наличие всех деталей по списку. После окончания сборки не забудьте избавиться от всего упаковочного материала.



Правила безопасности



Несоблюдение правил безопасности может привести к серьезным травмам, нанесению ущерба Вашему имуществу, а также аннулировать срок гарантии.

Владелец баскетбольного стенда должен убедиться, что все игроки знают, понимают и соблюдают все инструкции и правила безопасности.

Внимательно ознакомьтесь с данной инструкцией перед началом сборки. В первую очередь сверьте наличие всех деталей со списком. Правильная установка и использование являются необходимыми условиями для уменьшения риска получения травмы.

- Если Вы используете лестницу во время сборки, будьте предельно осторожны.
- Регулярно проверяйте основание баскетбольного стенда на наличие протечек. Даже небольшие отверстия могут привести к неожиданному падению баскетбола.
- Убедитесь, что все части баскетбольной стойки соединены должным образом. В противном случае они могут разъединиться во время игры.
- Неправильное использование и хранение системы могут привести к ее поломке.
- Если Вам необходима помощь специалиста, обратитесь в сервисный центр.
- Во время использования минимальная высота до щита должна составлять 1,98 м.

Большинство травм и повреждений вызваны непониманием или несоблюдением правил безопасности. Будьте осторожны во время использования баскетбольного стенда.



ВНИМАНИЕ



- Производитель рекомендует насыпать в основание баскетбола песок, а не заливать воду. Если же Вы выберете воду, то регулярно проверяйте баскетбол на наличие протечек. Они могут привести к тому, что баскетбол утратит устойчивость и может перевернуться.
- В холодную погоду необходимо полностью вылить воду из основания либо налить туда около 8 литров антифриза. Замерзшая вода может повредить основание, что может в последствие привести к серьезным травмам.
- Баскетбол предназначен только для бытового использования! Запрещено использование в коммерческих целях! Нарушение данного правила приведет к аннулированию гарантии.

A Щит

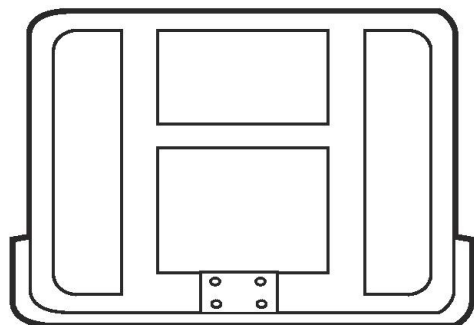

x1

B Кольцо

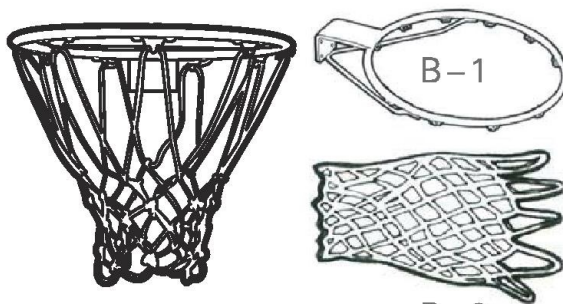

x1

C Основание

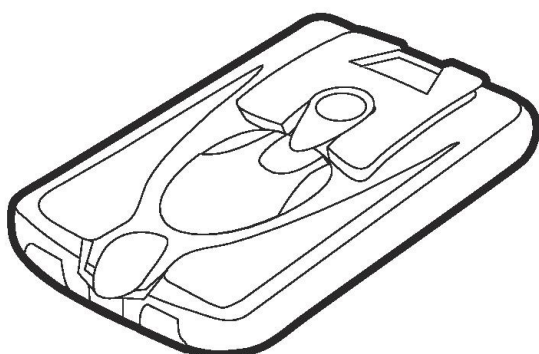

x1

D Нижняя стойка



x1

E Средняя стойка



x1

F Верхняя стойка



x1

G Опора

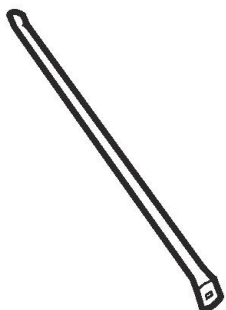

x2

H Колесо

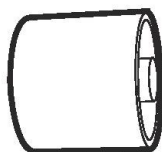

x2

I Ось



x1

J V-образный кронштейн



x1

K U-образная скоба

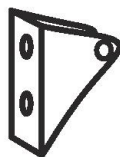

x1

M Крышка верхней стойки



x1

O Нижний рычаг (длинный)

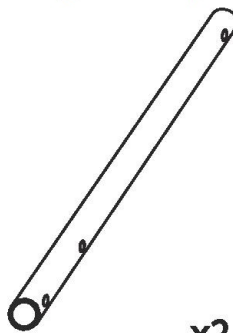

x2

P Верхний рычаг (короткий)

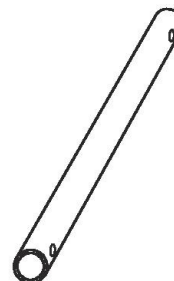

x2

L Крышка регулятора высоты





x1

N Пружина



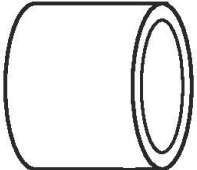



x2

<p>Q Регулятор высоты</p>  <p>x1</p>	<p>R Пластиковый разделитель (длинный)</p>  <p>x8</p>	<p>S Ручка регулировки высоты</p>  <p>x1</p>	<p>T Пластиковый разделитель (короткий)</p>  <p>x2</p>
--	---	---	--

<p>U Трубка кронштейна</p>  <p>x2</p>	<p>V Гайка</p>  <p>Размер: M5 x1 M10 x2 M8 x9 M12 x5</p> <p>x17</p>	<p>W Шайба</p>  <p>Размер: M5 x1 M10 x4 M8 x20 M12 x10</p> <p>x35</p>	<p>X Заглушка пружины</p>  <p>x2</p>
---	---	--	--

ГАЙКИ

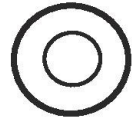
ШАЙБЫ

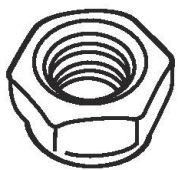
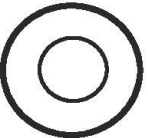
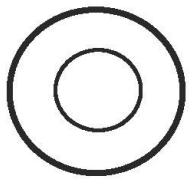
<p>V-1 M5</p>  <p>x1</p>	<p>V-2 M8</p>  <p>x9</p>	<p>W-1 M5</p>  <p>x1</p>	<p>W-2 M8</p>  <p>x20</p>
<p>V-3 M10</p>  <p>x2</p>	<p>V-4 M12</p>  <p>x5</p>	<p>W-3 M10</p>  <p>x4</p>	<p>W-4 M12</p>  <p>x10</p>

Инструмент

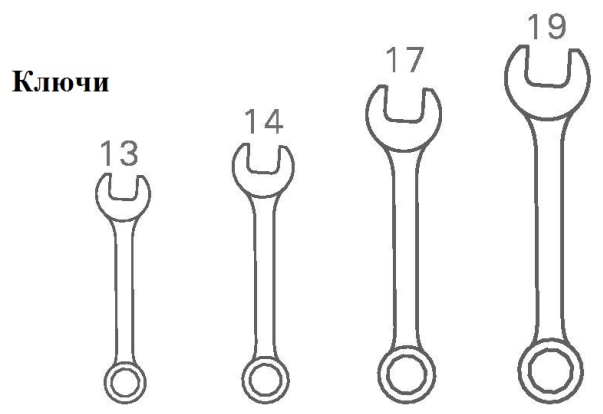
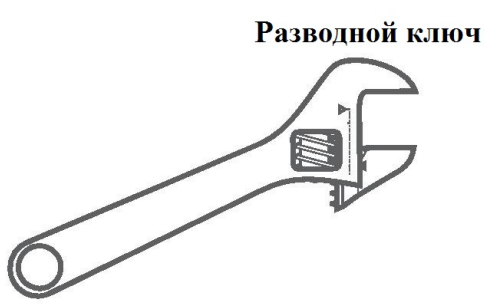

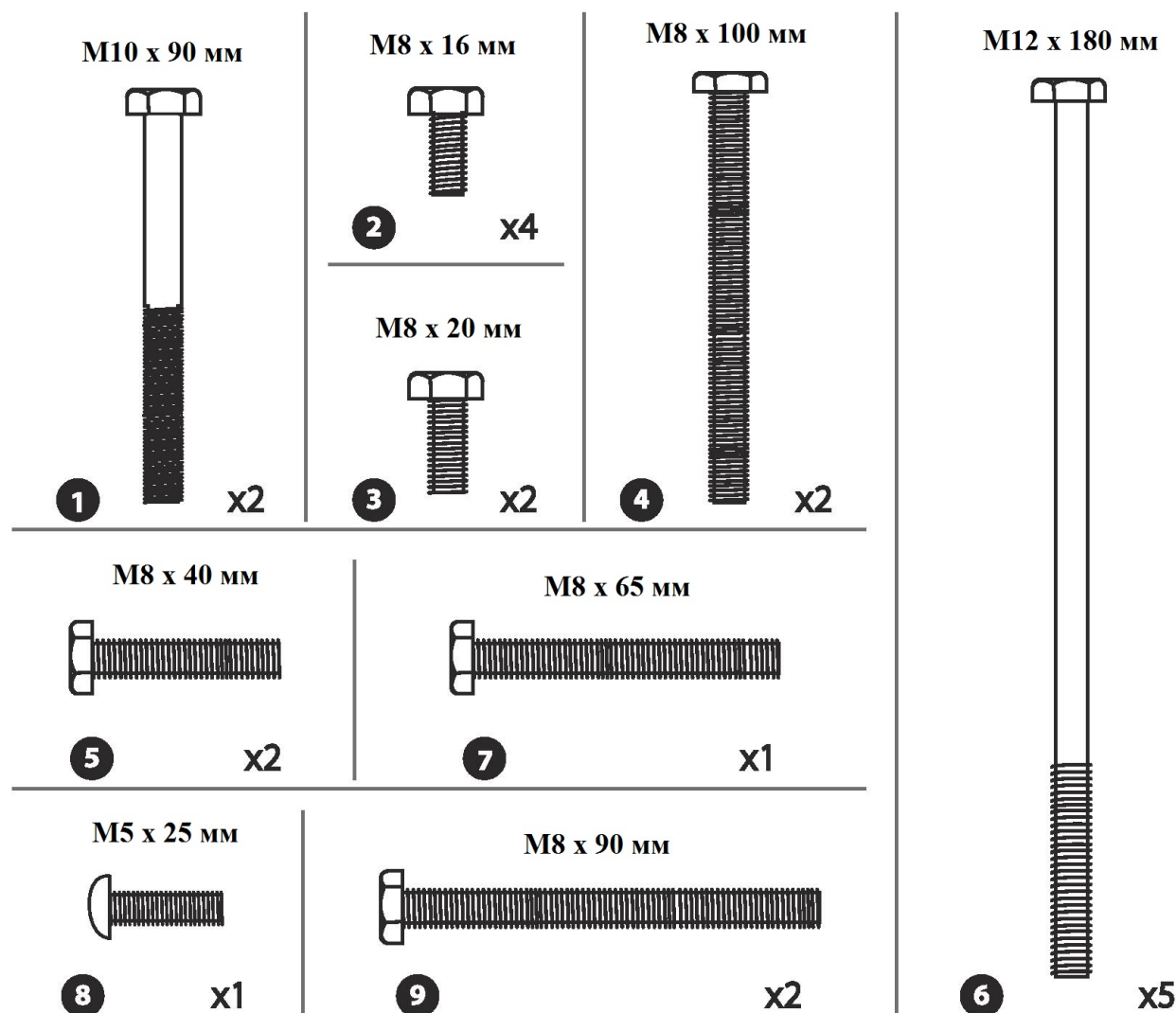

ВАМ СЛЕДУЕТ

Во время игры держите свое лицо подальше от баскетбольного кольца. В обратном случае Вы можете получить серьезную травму.

Во время регулировки высоты или передвижения баскетбольного стенда следите, чтобы Ваши пальцы и руки не попали в подвижные детали.

Во время установки баскетбольного стенда убедитесь, что он стоит на ровной поверхности. Камни, гравий и т.п. могут привести к повреждению основания стенда. Если на основании появятся протечки, баскетбол может перевернуться.

Перед каждым использованием внимательно осматривайте баскетбольный стенд на наличие протечек и изношенных деталей. Прочно закрутите все места соединения деталей.

Старайтесь хранить металлическую стойку вдали от воды и других органических веществ. Они могут привести к появлению ржавчины и поломке стенда. Хотя бы раз в месяц проверяйте все металлические детали на наличие ржавчины.

ВАМ НЕ СЛЕДУЕТ

Не весите на кольце.

Снимайте все украшения перед игрой. Они могут запутаться в сетке.

Не залазьте и не съезжайте со стойки баскетбола.

Не стойте и не прыгайте на основании.

Не оставляйте баскетбол с пустым основанием.

Насыпьте туда песок или залейте воду.

Не позволяйте детям регулировать высоту или передвигать баскетбольный стенд.

Не используйте баскетбол в плохую и ветреную погоду. Он может перевернуться. Установите баскетбол в защищенном от ветра месте или вдали от Вашего имущества, которое он может повредить при падении.

Не устанавливайте баскетбол рядом с линиями электропередач.

Не вешайте ничего на кольцо или щит, не используйте баскетбол, чтобы поднять что-либо.

ШАГ 1



Налейте немного воды или насыпьте немного песка для устойчивости стенда.

1. Вставьте нижнюю стойку (D) и колеса (H) в пазы в основании (C) баскетбола. Затем вставьте ось (I) в основание через колеса и стойку.
2. Вставьте две опоры в основание и нижнюю стойку. Закрепите их с помощью четырех болтов (2/3), шести шайб (W-2) и двух гаек.

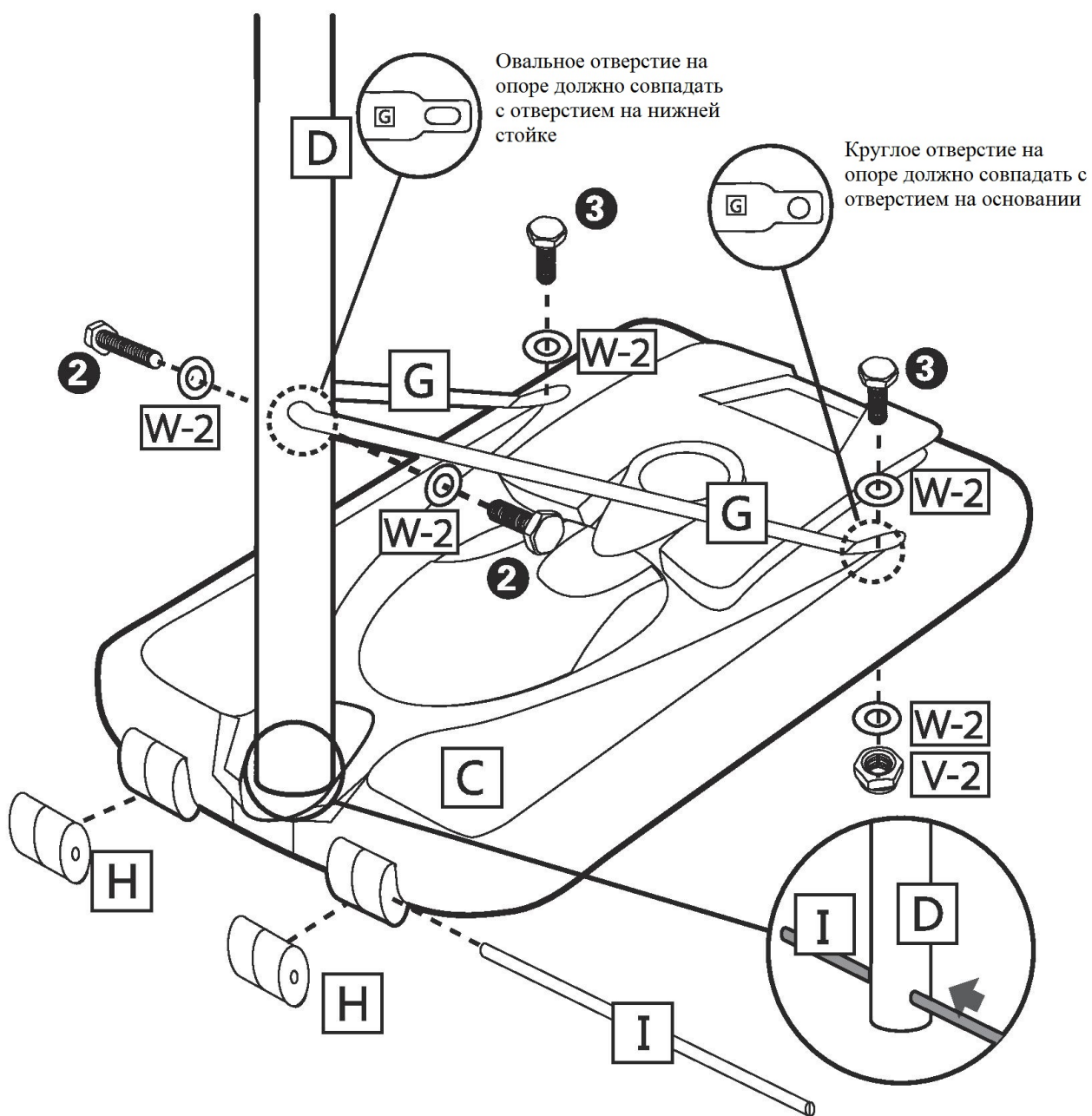

ШАГ 2

1. Вставьте среднюю стойку (E) в нижнюю стойку (D).

2. С помощью двух болтов (9), четырех шайб (W-2) и двух гаек (V-2) закрепите U-образную скобу (K) на средней стойке (E).

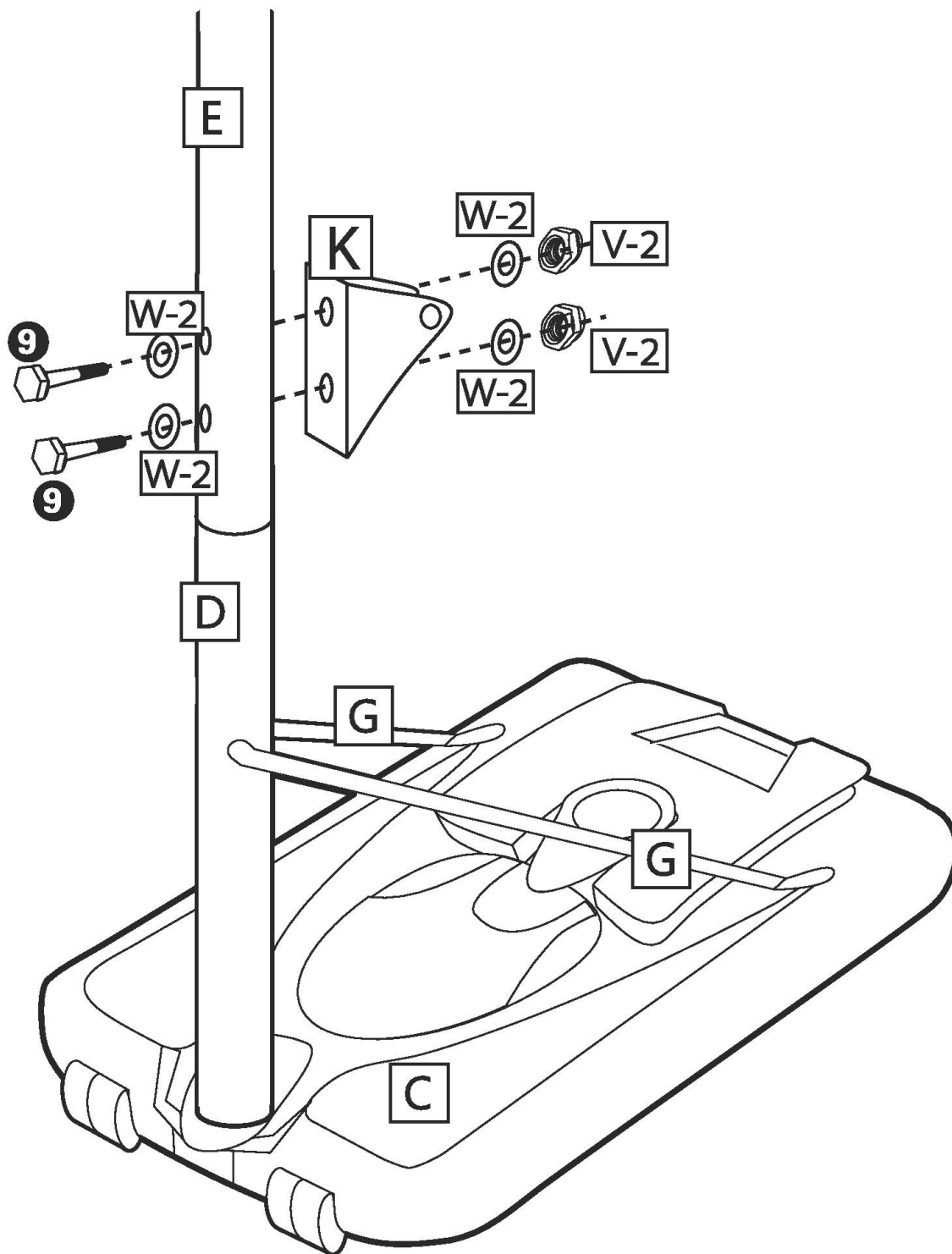

ШАГ 3



Перед креплением кронштейна убедитесь, что он открыт в верном положении.

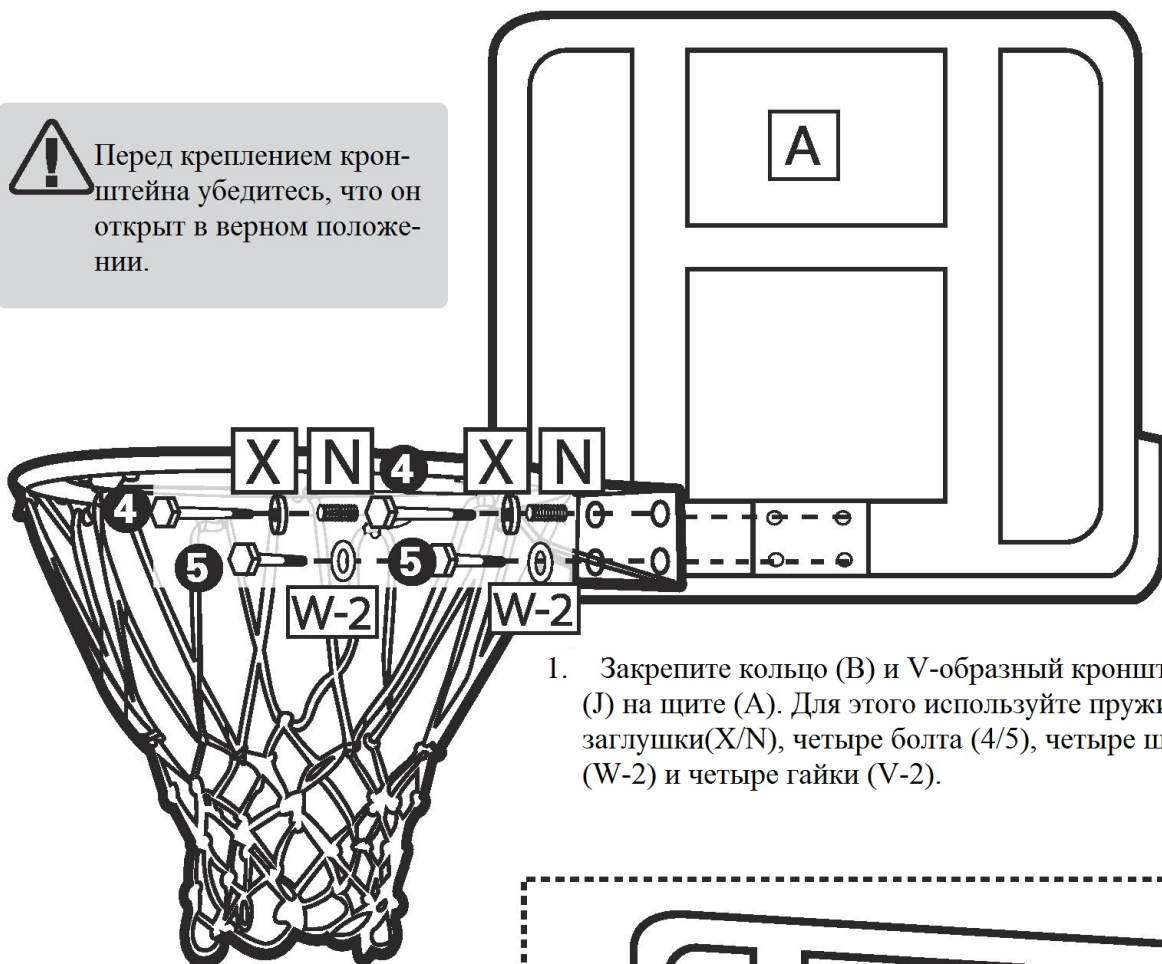

1. Закрепите кольцо (B) и V-образный кронштейн (J) на щите (A). Для этого используйте пружины и заглушки (X/N), четыре болта (4/5), четыре шайбы (W-2) и четыре гайки (V-2).

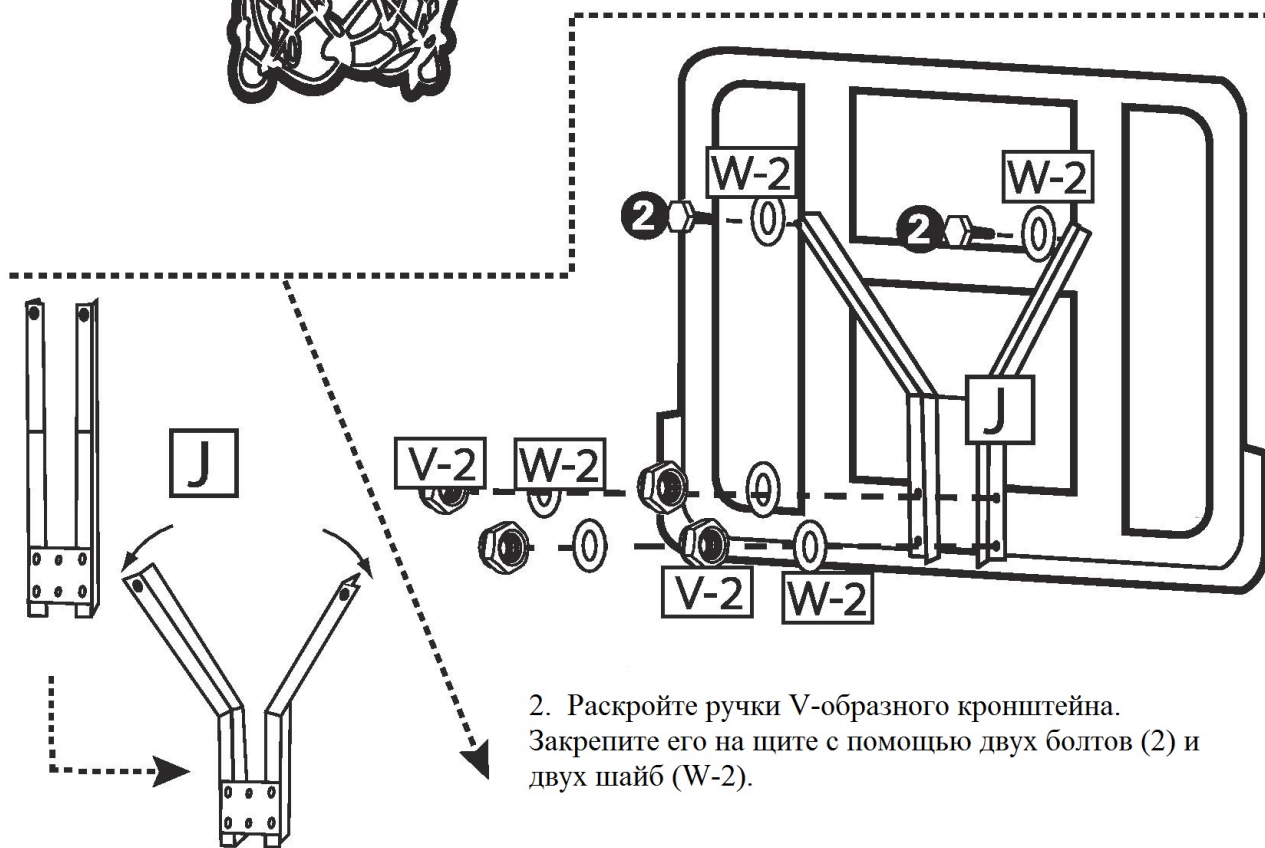

2. Раскройте ручки V-образного кронштейна. Закрепите его на щите с помощью двух болтов (2) и двух шайб (W-2).

ШАГ 4

СЕТКА И КОЛЬЦО



Найдите петли на краю сетки (B-2). Вставьте петлю в крюк, расположенный на баскетбольном кольце (B-1). Аккуратно потяните за петлю. Повторите данный шаг для всех петель.

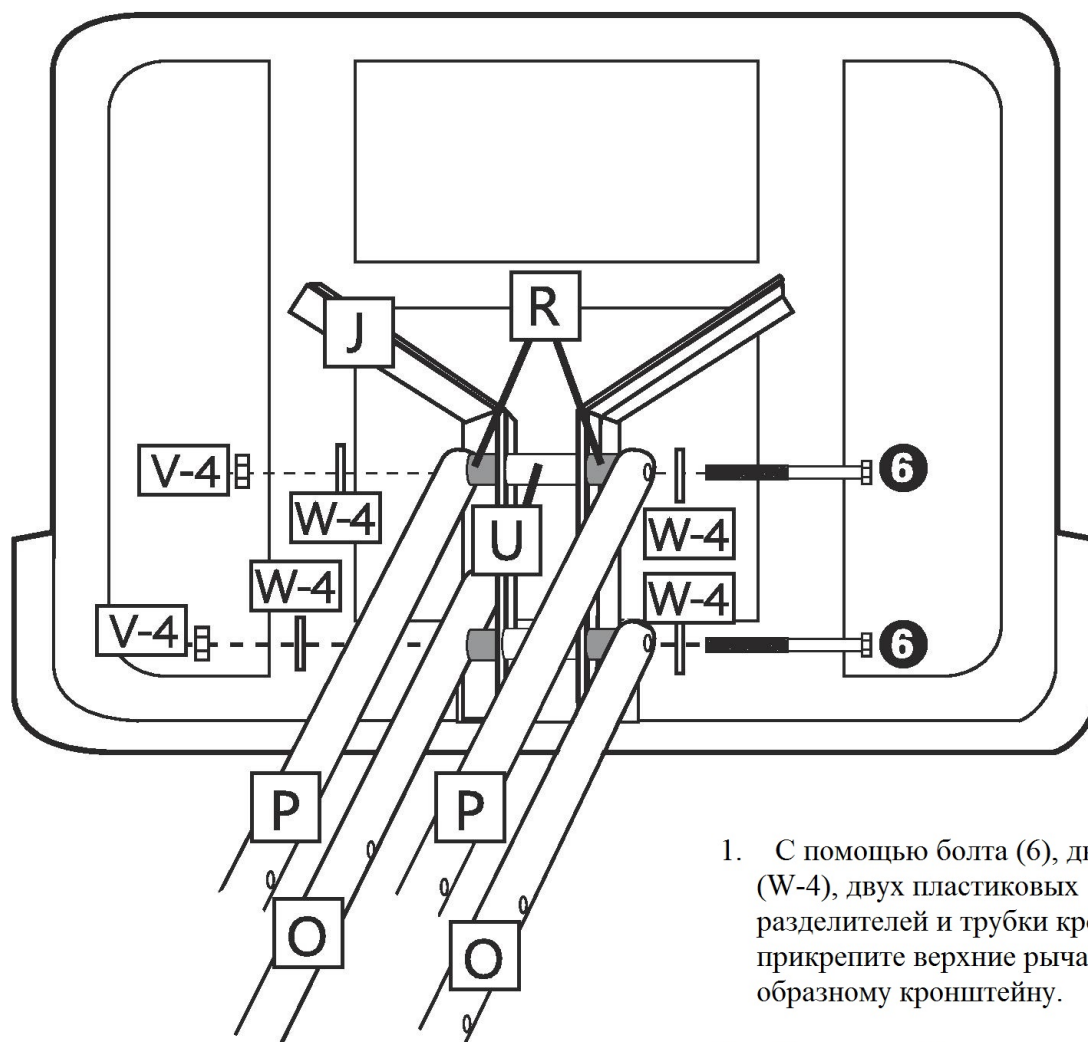

1. С помощью болта (6), двух шайб (W-4), двух пластиковых разделителей и трубки кронштейна прикрепите верхние рычаги (P) к V-образному кронштейну.
2. Таким же образом прикрепите нижние рычаги (O).

Убедитесь, что этапы сборки совпадают со схемой.

ШАГ 5

1. Закрепите верхние и нижние рычаги (O/P) на верхней стойке с помощью двух болтов (6), четырех шайб (W-4), четырех пластиковых разделителей (R) и двух гаек (V-4).

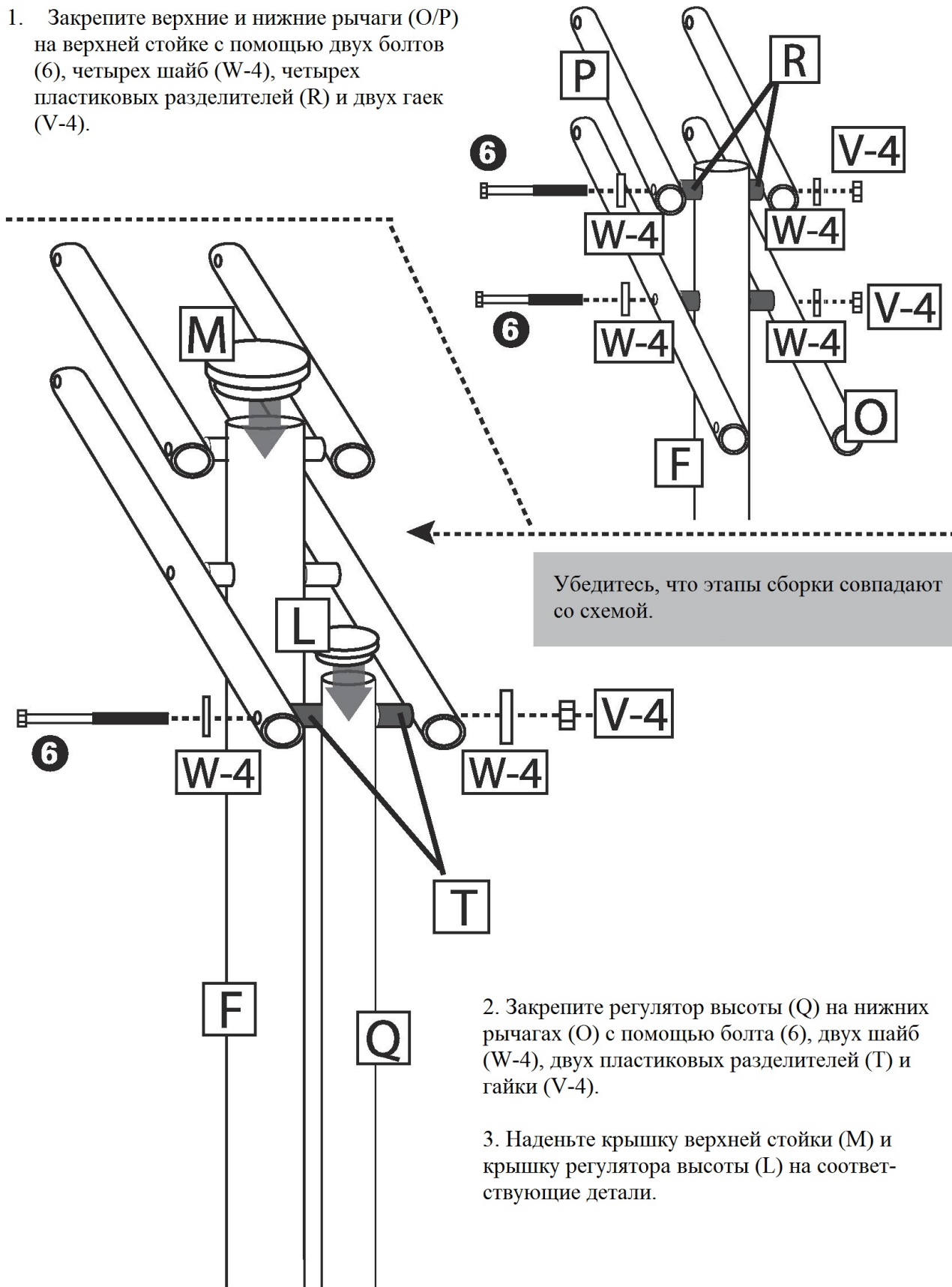

ШАГ 6



Установите регулятор высоты на необходимом уровне, чтобы надежно закрепить регулятор и U-образную скобу.

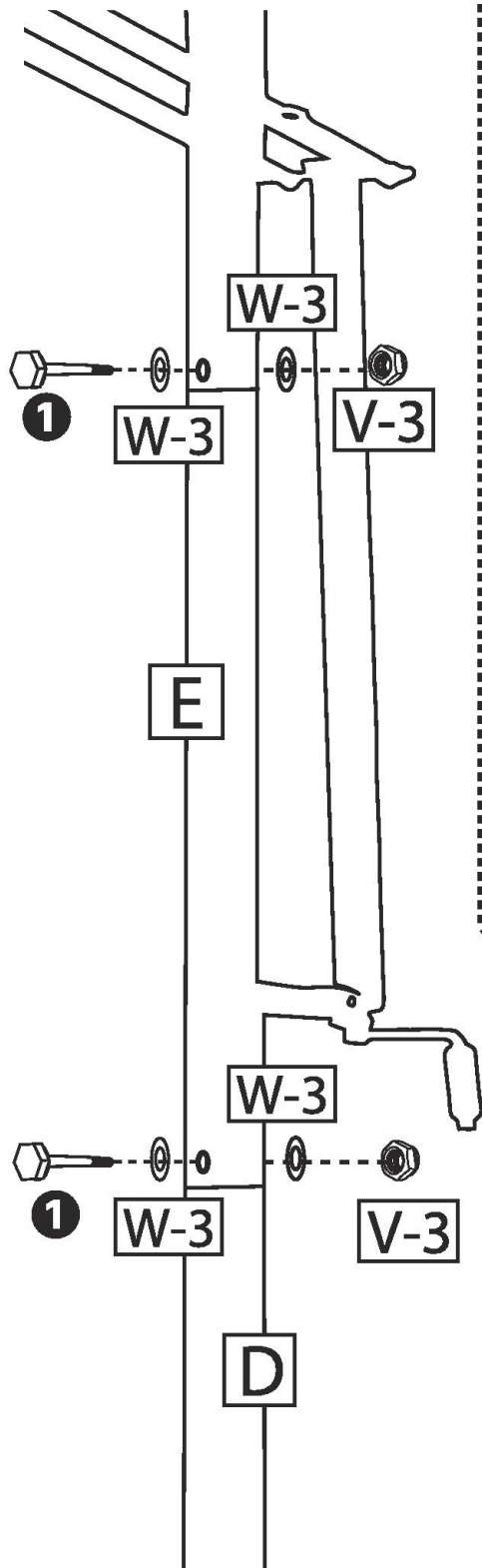

1. Закрепите регулятор высоты (Q) и U-образную скобу (K) с помощью болта (7), двух шайб (W-2) и гайки (V-2).
2. Вставьте ручку регулировки высоты (S) в регулятор высоты. Закрепите с помощью болта, шайбы (W-1) и гайки (V-1).
3. Вставьте верхнюю стойку в среднюю. Закрепите с помощью болта (1), двух шайб (W-3) и гайки (V-3). Таким же образом закрепите среднюю и нижнюю стойки.

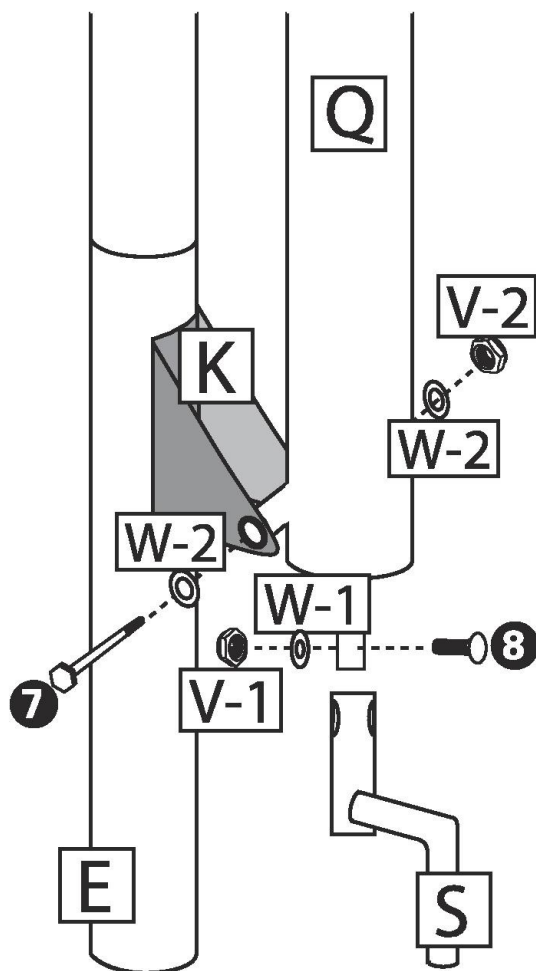

ШАГ 7

1. Положите основание в месте дальнейшего использования баскетбольного стенда. Открутите и снимите крышку основания.
2. Первый взрослый: поднимите основание и удерживайте его под углом 45 °.
3. Второй взрослый: аккуратно засыпайте песок в основание.
4. Песок будет медленно ссыпаться к нижней части и колесам. По мере наполнения основания медленно опускайте его, чтобы песок мог его полностью заполнить. Как только основание наполнится, закрутите крышку основания.
5. Если Вы решили наполнить основание водой, НЕ поднимайте его.



ВНИМАНИЕ



- На данном этапе для сборки необходимо двое взрослых.
- НИКОГДА не оставляйте собранный баскетбол с пустым основанием. Это может привести к тому, что баскетбол перевернется.
- Производитель рекомендует использовать песок. Если Вы решите использовать воду, сливайте ее на время холодной погоды или разбавьте воду 8л антифриза.

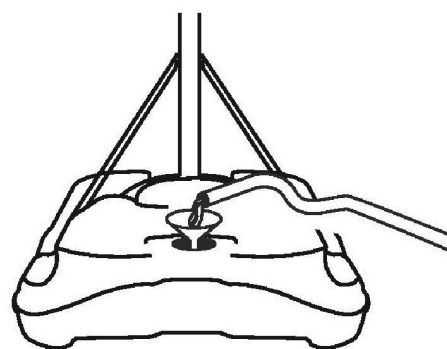
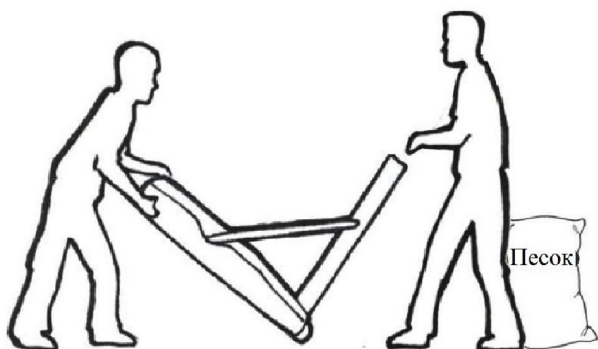

1. Опустите щит в нижнее положение.
2. В то время, как один человек удерживает стойку, второй должен немного приподнять основание. Наклоняйте баскетбольный стенд до тех пор, пока колеса не коснутся земли.
3. Удерживая стойку и основание, откатите баскетбол в нужное Вам место.
4. Поставьте баскетбол прямо на ровную поверхность.
5. Всегда проверяйте, насколько надежно баскетбол стоит на новом месте.

